



Nevidljivi sestojci
zdrave kuhinje

ACO Hvatač masti



ACO Hvatač masti

ACO Hvatač masti uklanja masti i ulja iz otpadnih voda pre nego što stignu do odvodnog sistema i tako čuva cevi od zagušenja.

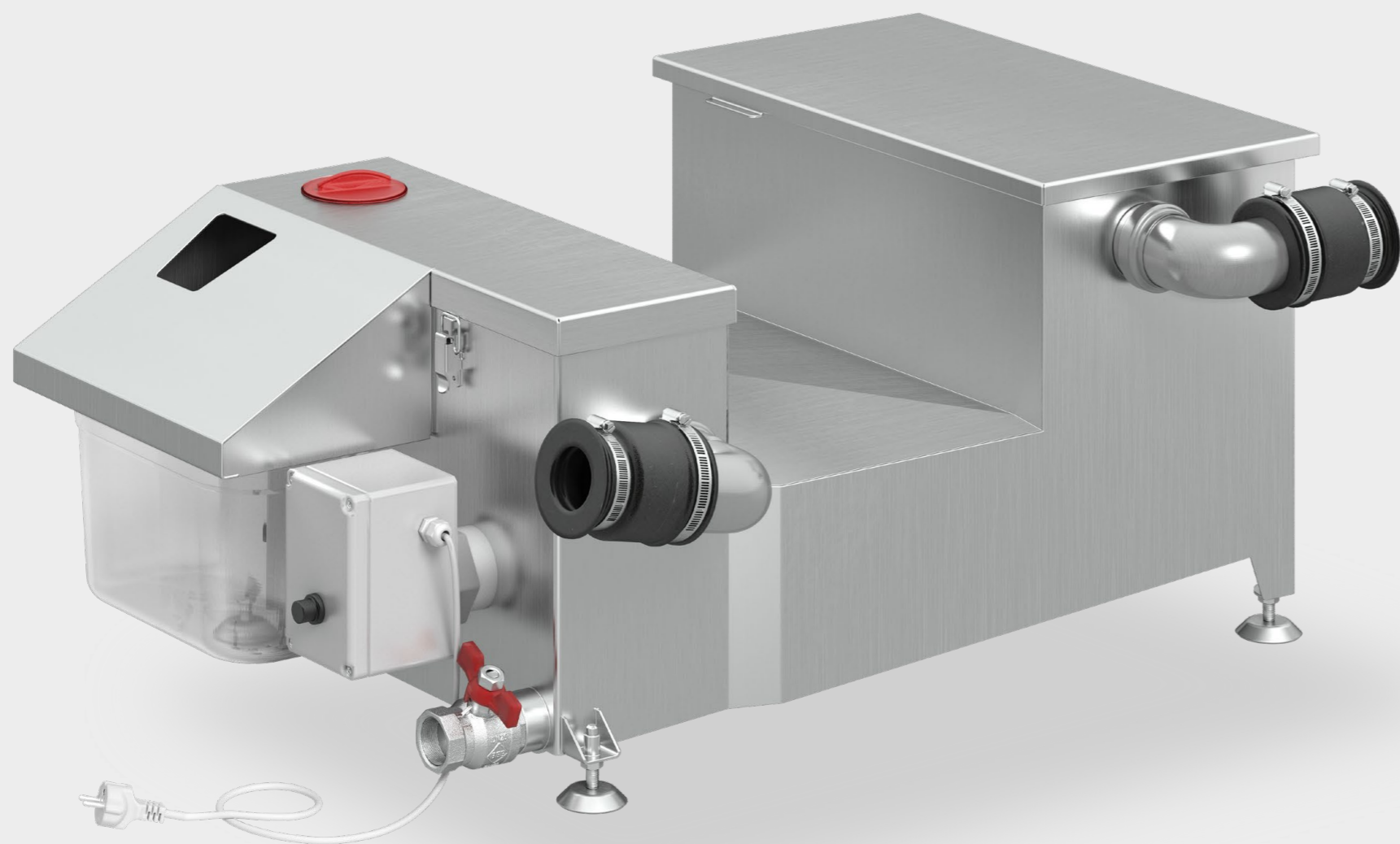

Sadržaj

ACO Hvatač masti	04
Primena	05
Šta povezati	05
Funkcionalnost	06
Održavanje i instalacija	07
Tehnički podaci	08
Odabir veličine	09
Dodaci	09



ACO Hvatač masti

Komercijalne kuhinje nenamerno izbacuju otpatke hrane u odvod kada koriste sudoperu, mašine za čišćenje ili slične aparate. Jedan od glavnih otpada su masti i ulja koje se koriste tokom kuvanja, a koje vremenom očvrstnu i tako blokiraju odvod. Ukoliko se spoljašnja kanalizacija ili unutrašnji odvod začepi, onda otpadna voda ne može da napusti cevi iz kuhinje, tako prouzrokujući neprijatne mirise i poplave. Separatori masti uklanjaju te masti i ulja iz otpadnih voda i čuvaju protočnost odvoda.

Najveća koncentracija ovih masnoća se nalazi u kuhinjskom odvodu, a ACO Hvatač masti je tu da sačuva te odvode. To je bitan prvi korak u separaciji masti. Zbog svog kompaktnog dizajna koristi se u komercijalnim kuhinjama sa ograničenim prostorom i gde se veći separator masti ne može ugraditi.

Prednosti

- Automatski odstranjuje masti i ulja iz otpadnih voda
- Lako održavanje
- Malih dimenzija za ugradnju ispod sudopere
- Ugrađuje se direktno na izvoru kontaminacije
- Štiti unutrašnje cevi od začepjenja

Područja primene

Ugradnja u komercijalnim kuhinjama sa regularnim pražnjenjem velikih količina otpadnih voda

- Restorani
- Hoteli
- Klanice / mesare
- Restorani brze hrane

Može se povezati na jedno ili više kuhinjskih aparata

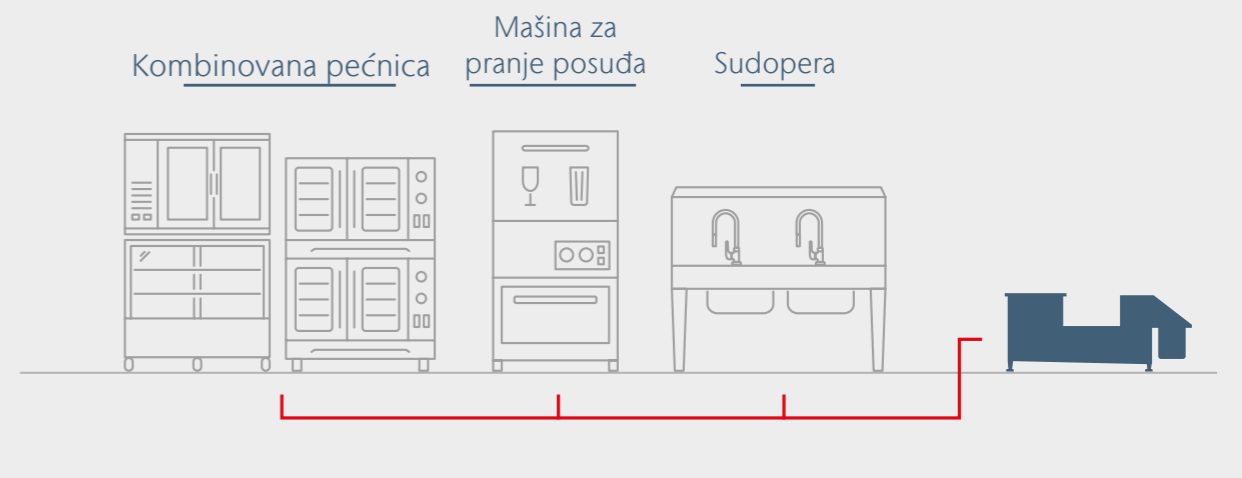

Funkcionalnost

Velika efikasnost u uklanjanju masti i ulja zbog jedinstvenog sistema sa dve komore separacije i koalescentnog prostora.

! Pouzdan sa minimumom održavanja

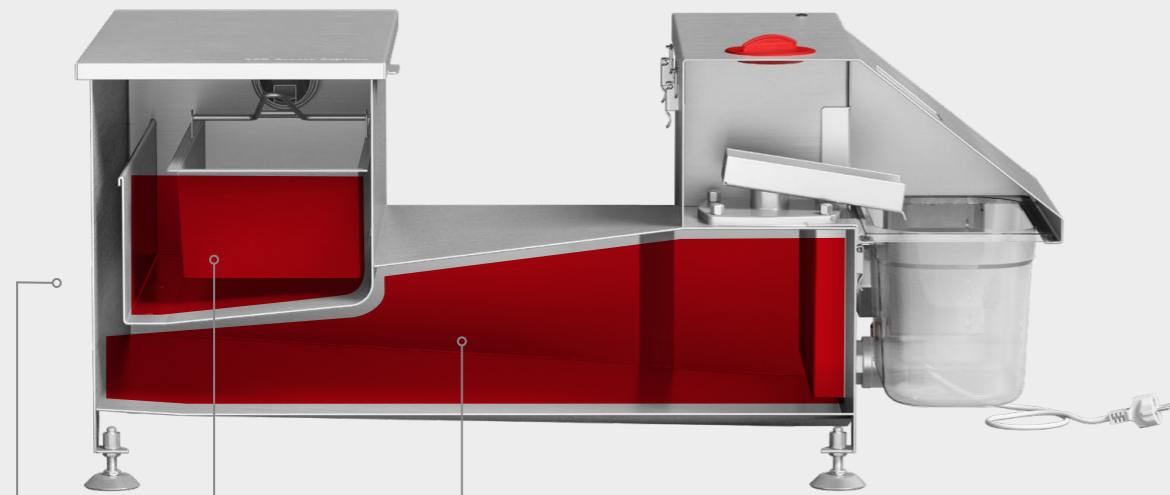

Sistem dve komore

- Najveća zona separacije masti od svih separatora iste veličine
- Patentirani sistem

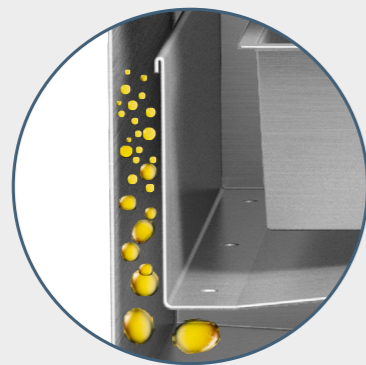

Koalescentni prostor

- Specijalno dizajniran za ukupnjavanje čestica masti
- Specijalni oblik koji obezbeđuje ubranu separaciju masti

Održavanje i ugradnja

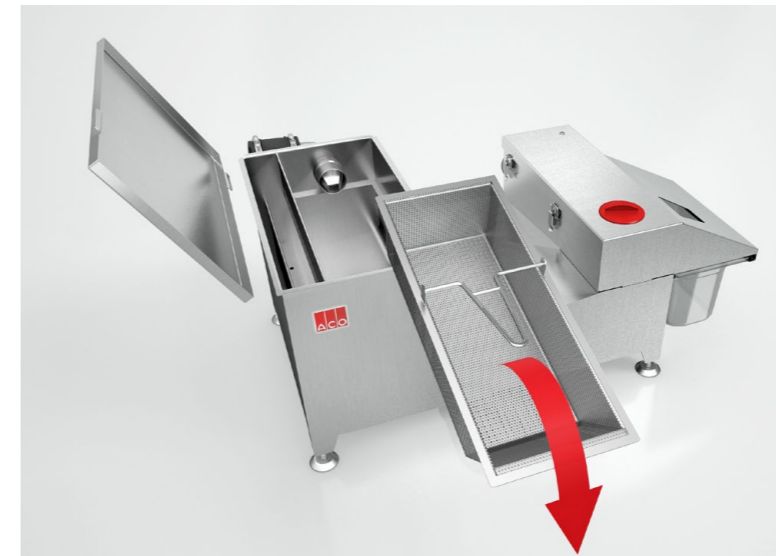

Održavanje

- Lako i efektivno održavanje – samo 5 minuta dnevno
- Bez pokretnih delova unutar – ništa se ne može zapušiti
- Specijalni dizajn i površina grejača
- Jedinstveni unutrašnji oblik proizvoda

! Samo 5 minuta dnevno

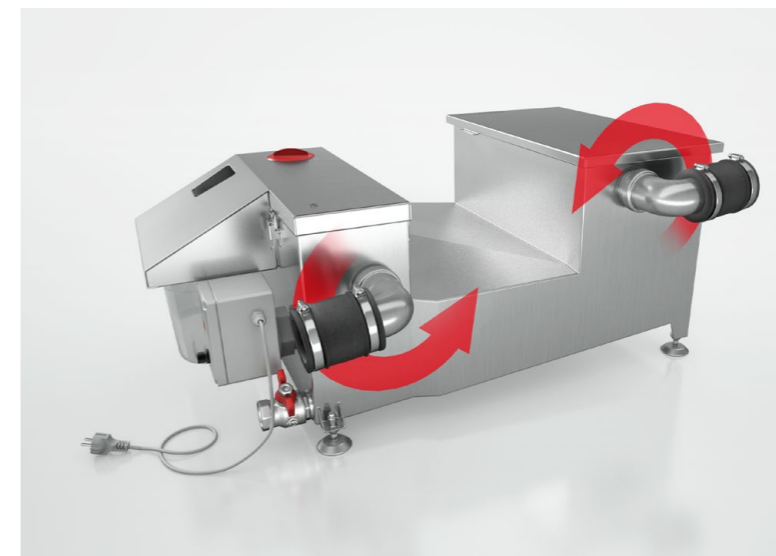
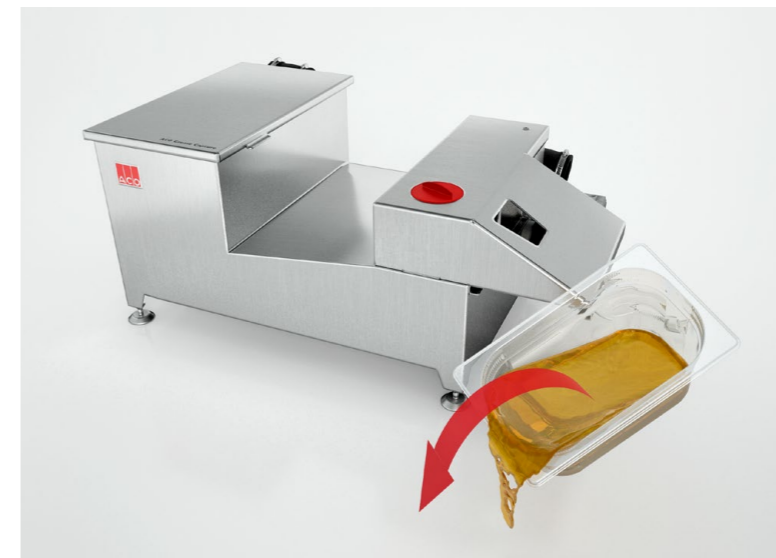

Ugradnja

- Pokretni uliv i izliv
- Mali prostor za ugradnju
- Direktno na izvoru kontaminacije
- Bez građevinskih radova

Tehnički podaci

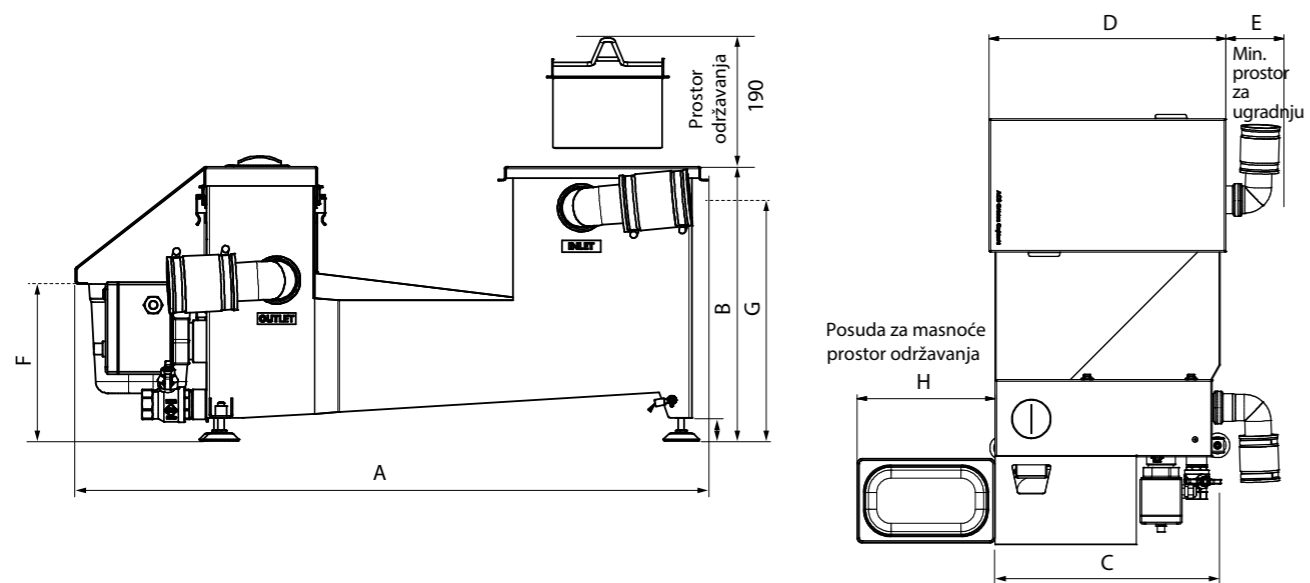

Model	A [mm]	B [mm]	C [mm]	D [mm]	E [mm]	F - Izliv [mm]	G - Uliv [mm]	H [mm]
AGC 50	618	357	400	422	130	209	303	176
AGC 100	820	357	430	452	110	209	303	263
AGC 150	1100	370	440	462	110	226	317	263
AGC 220	1450	370	460	482	110	229	317	263

Odabir veličine

	AGC 50	AGC 100	AGC 150	AGC 200
1 Sudopera	•	•		
1 Sudopera + Komb.pećnica + Mašina za pranje suđa		•	•	
2 Sudopere + Komb.pećnica + Mašina za pranje suđa		•	•	•
3 Sudopere + Komb.pećnica + Mašina za pranje suđa			•	•
4 Sudopere + Komb.pećnica + Mašina za pranje suđa				•

Dodaci

Art. Nr.

Držać pištolja za ispiranje

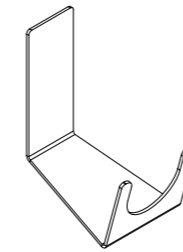

418028

Model	AGC 50	AGC 100	AGC 150	AGC 220
Težina [kg]	25	31	39	47
Materijal	Stainless Steel 304 (1.4301), 2 mm thickness			
Dimenzije pakovanja L x W x H [cm]	66 x 46 x 39	86 x 49 x 39	114 x 50 x 41	149 x 52 x 41
Nominalni kapacitet [L/s]	0.5	1	1.5	2.2
Kapacitet korpe za nečistoće [L]	4.8	5.2	8.3	8.8
Voltaža/ Frekvencija	230V/50Hz (120V/60Hz)			
Potrošnja 230V/50Hz	600 W, 2.6 A	600 W, 2.6 A	1000 W, 4.3 A	1000 W, 4.3 A
Potrošnja 120V/60Hz	600 W, 5 A	600 W, 5 A	1000 W, 8.3 A	1000 W, 8.3 A



ACO građevinski elementi doo

III Industrijska zona bb,
22314 Krnješevci, Srbija

Tel. +381 22 811 580

Fax +381 22 811 590

mail. [**aco@aco.rs**](mailto:aco@aco.rs)

[**www.aco.rs**](http://www.aco.rs)



ACO. we care for water