

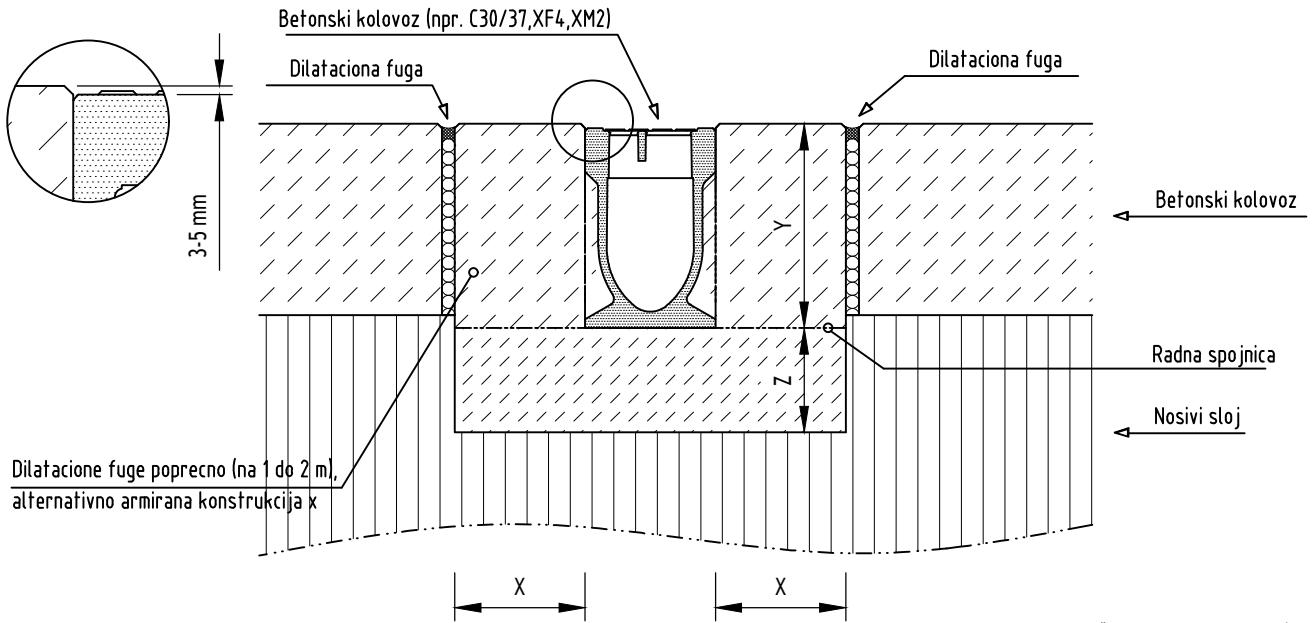

Uputstva za ugradnju za ACO Monoblock PD, Beton

VAZNA NAPOMENA: Obavezno je izvođenje dilatacione fuge jednake debljini betonske ploče u skladu sa uputstvom!



Nije za poprečnu ugradnju u frekventnim saobraćajnicama (u naseljima, na železničkim prelazima ili regionalnim putevima).

Klasa opterećenja (SRPS EN 1433)	A 15	B 125	C 250	D 400	E 600		Preporuke za ugradnju linijskog sistema odvodnjavanja: ACO Monoblock PD100 do PD200 (ovde prikazan PD100)	
Kvalitet betonskog temelja (DIN EN 206-1)	C 12/15	C 12/15	C 20/25	C 25/30				
Klasa ekspozicije betona temelja	(X0)	(X0)	(X0)	(X0)				
Dimenzije temelja (SRPS EN 1433)	X	≥ 10	≥ 10	≥ 15	≥ 20		Površina: Beton	
	Y	visina od dna do vrha rebra kanala						 ACO građevinski elementi d.o.o. Mala pruga 39a tel: +381(0)4141580 11283 Beograd fax: +381(0)4141590 www.aco.rs e-mail: aco@aco.rs
	Z	≥ 10	≥ 10	≥ 15	≥ 20		Mere: cm	
Informacije sadržane u ovom crtežu su autorsko vlasništvo ACO građevinskih elemenata. Svaka reprodukcija u celini ili delimično bez pismene dozvole je zabranjena.							Crtež broj:	