

ACO Monoblock kanali RD 100/200 V, RD 300
ACO Monoblock kanali PD 100/200 C
po DIN EN 1433 do opterećenja D400/F900



ACO Monoblock

Sistem kanala monolitne izrade



ACO Monoblock PD100C

ACO Monoblock je jedinstveni proizvod na tržištu. Najnovije proizvodne metode sa dokazanim materijalom, polimerbetonom, omogućuju proizvodnju odvodnog kanala u jednom komadu bez nepovezanih delova i spojnih fuga.

Visoka funkcionalnost zbog monolitne, livene konstrukcije

Jedinstvena monolitna, livena konstrukcija, garancija je najvišeg stepena sigurnosti i stabilnosti u svim područjima odvodnjavanja saobraćajnih površina, poprečnog i uzdužnog odvodnjavanja na brzim putevima i autoputevima, do klase opterećenja F 900 prema DIN EN 1433, koji je idealna alternativa klasičnim rešenjima. Visoki ulazni presek i V-presek omogućavaju brži protok vode (važi za RD-sisteme). Jednostavan sistem sabirnika sa malo elemenata sistema, na veoma jednostavan i praktičan način rešava najrazličitije zahteve prilikom primene. Odvodni kanal se može naručiti u antracit crnoj ili prirodnoj boji polimerbetona.

ACO polimerbeton - idealan materijal za konstrukciju Monoblock kanala.

Zbog posebnog sastava materijala i najmodernijih proizvodnih tehnologija, polimerbeton je sa svojim karakterističnim profilom idealan materijal za konstrukcije Monoblock kanala.

■ Težina gotovih dijelova

Zbog značajno većih vrednosti, u pogledu stabilnosti, u odnosu na klasične betonske proizvode, uz približno istu gustinu, proizvodi od polimerbetona vidno su lakši od sličnih betonskih proizvoda jer su proizvedeni sa manjim presekom i sa manje materijala. Mala težina elemenata omogućava jednostavno rukovanje kanalima na gradilištu, čime se povećava brzina polaganja i tako smanjuju troškovi.

■ Nepropusnost

Za razliku od klasičnih betonskih proizvoda bez zaštitnih slojeva, tečnosti ne mogu prodrati kroz površinu materijala jer prodor vode u polimerbeton iznosi 0 mm. Smrzavanje i odmrzavanje kao i ekstremno opterećenje od soli ne mogu oštetiti polimerbeton. Prema DIN EN 1433 polimerbeton automatski dobija najvišu klasu otpornosti na vremenske uticaje i zato predstavlja idealni materijal za primenu u modernoj izgradnji puteva.

■ Otpornost na hemikalije

Upotrebom najmodernijih sastojaka od polimera, proizvodi od polimerbetona su i bez zaštitnog sloja ili čak bez unutarnjeg sloja od PE-HD, kao što je to slučaj kod sličnih betonskih proizvoda, otporni na delovanje agresivnih materija.



ACO Monoblock PD100C, ulivna rešetka

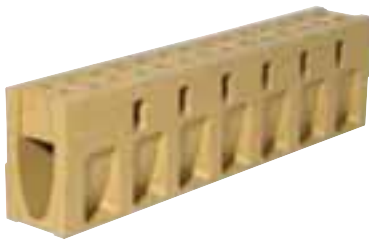

ACO Monoblock RD 100 V



ACO Monoblock PD 200 C

Prednosti sistema



ACO Monoblock RD 200 V

■ jednodelna livena konstrukcija

- jednodelna konstrukcija bez fuge za spajanje
- jednostavan, pregledan sistem
- nema rešetki, podložnih koroziji
- nema rasklimatanih delova
- povećana krutost, stabilnost
- sigurnost od moguće krađe pokrivnih rešetki

■ Polimerbeton - materijal od kojeg je izrađen Monoblock

- lagan
- otporan na starenje
- visoko stabilan
- ne korodira
- otporan na mraz, soli i hemikalije



ACO Monoblock RD 100 V -
Jednostavna ugradnja bez dizalica

Prednosti sistema:

- Monolitna konstrukcija!
Prema DIN EN 1433 za klase opterećenja A 15 do F 900
- Jednostavan i pregledan!
Sa samo nekoliko elemenata sistema može se rešiti većina projektnih zahteva.
- Spajanje prema DIN EN 1433!
Postoji gotovo rešenje međusobnog spajanja kanala, kako bi se ispunili zahtevi po evropskim normama.

Prednosti prilikom ugradnje

- Povoljna ugradnja u pogledu troškova!
Kao visoko stabilan materijal, polimerbeton tokom ugradnje Monoblock kanala značajno smanjuje potrošnju betona potrebnu za bočne potporne elemente.
- Stabilna celina!
Monolitnom konstrukcijom, bez fuge za spajanje, Monoblock kanal, i pod ekstremnim opterećenjima, ostaje stabilan i čvrst. U poređenju sa lepljenim spojevima, ovde se ne mogu odvojiti donji od gornjih delova. Kod ugradnje nisu potrebna ojačanja, a površinske obloge se mogu postaviti vrlo jednostavno.

Prednosti pri održavanju

- Materijal otporan na koroziju!
Estetika nakon ugradnje nije narušena rešetkama podložnim koroziji, jer su svi delovi kanala izrađeni od materijala otpornog na koroziju.
- Kanal sa integrisanom rešetkom od polimerbetona isporučuje se u antracit crnoj boji ili u prirodnoj boji polimerbetona.
- Jednostavno, čisto!
Čišćenje kanala izvodi se ispiranjem pod visokim pritiskom, ali takođe i ispiranjem pomoću nižeg pritiska.



ACO Monoblock RD 300 na aerodromu

- Mala masa
Bazirajući se na visokoj čvrstoći materijala, konstruktivne mase Monoblock sistema primetno su lakše nego kod sličnih betonskih proizvoda. Manja proizvodna masa značajno smanjuje troškove pri ugradnji jer nije potrebna nikakva dodatna mehanizacija i aparatura.



ACO Monoblock kanal na ulazu u sabirno okno

ACO Monoblock kanal RD 100/200 V



ACO Monoblock RD 200 V na kontejnerskom terminalu

Garancija najveće stabilnosti, posebno u području poprečnog i podužnog odvodnjavanja autoputeva i brzih puteva. Monoblock kanali su proizvedeni za primenu u objektima kao što su kontejnerski terminali ili aerodromi.

Sve ove oblasti primene imaju nešto zajedničko, a to su velika dinamička opterećenja, bilo da se radi o mestima velikih brzina, na stazama Formule 1 i autoputevima, ili mestima na kojima se premeštaju veliki tereti.

Oblasti primene

- Poprečno i podužno odvodnjavanje na autoputevima i brzim putevima
- Uslužni objekti uz autoputeve (ulazno/izlazne rampe benzinskih pumpi)
- Parkirališta transportnih firmi
- Parkirališta za teške kamione na autoputevima
- Aerodromi
- Staze Formule 1

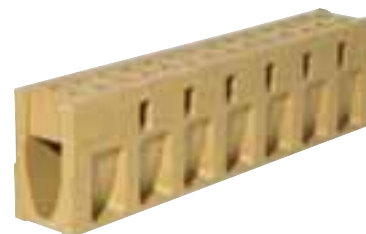

ACO Monoblock RD 100 V



ACO Monoblock RD 200 D



Staza Formule 1, Catalunya, Španija



ACO Monoblock RD 200 V na autoputu kao element podužnog odvodnjavanja



ACO Monoblock RD 100 V poprečni kanali kod železničkih prelaza



ACO Monoblock RD 200 V podnosi i najveća dinamička opterećenja

Prikaz sistema RD 100/200 V

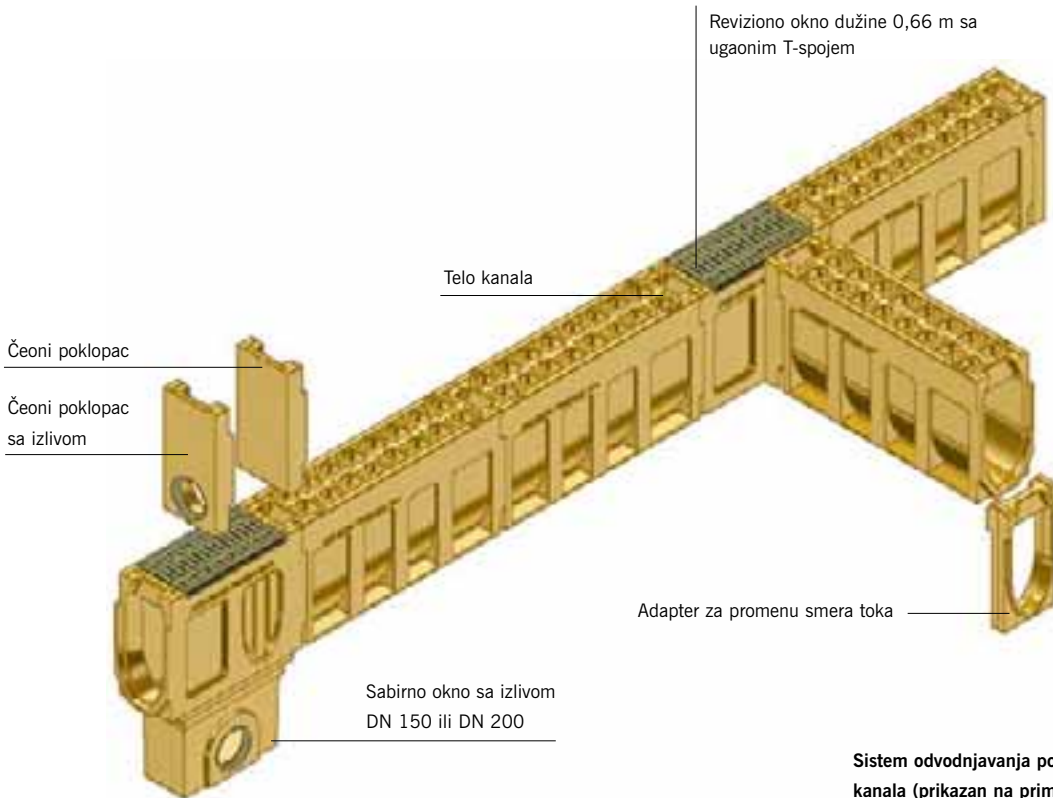

Sistem odvodnjavanja pomoću Monoblock kanala (prikazan na primeru RD 200 V)

Tehnički podaci RD 100/200 V

Oznaka/opis	Grad. dužina cm	Grad. širina cm	Grad. visina cm	Masa kg	Poprečni presek cm ² /m
Kanal RD 100 V	100	16	26,5	50	308
Kanal sa revizijom	50	16	27,5	21	380
Jednodelno sab. okno DN 100	50	16	52,5	31,5	380
Jednodelno sab. okno DN 150	50	16	52,5	31,3	380
Kanal RD 200 V	100	26	33/53	80/110	583
Kanal sa revizijom	66	26	33/53	48/65	935
Gornji deo sabirnog okna	66	26	36/56	48/65	935
Donji deo sab. okna DN150/DN200	50	23	36,5	26,5	

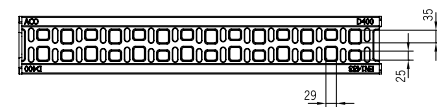
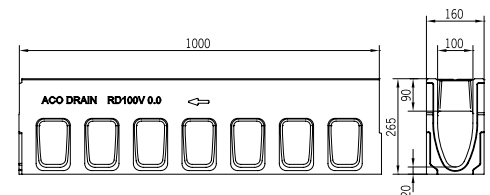

Dimenzije tela Monoblock kanala RD 100 V, dužine 1,0 m

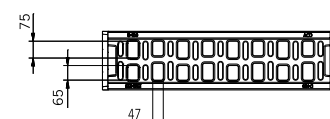
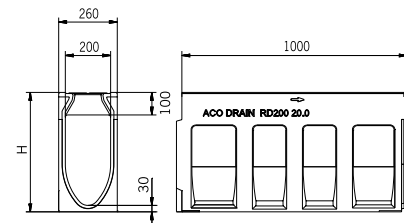

Dimenzije tela Monoblock kanala RD 200 V, dužine 1,0 m

ACO Monoblock RD 300



ACO Monoblock RD 300 na aerodromu Marching



Montaža kanala ACO Monoblock RD 300

Sistem kanala RD 300 posebno je razvijen za odvodnjavanje velikih površina.

Monoblock kanal RD 300 ima nosivost za klasu opterećenja F 900 u skladu sa EN 1433. Za izolaciju sigurnosnog žljeba potrebna je posebna brizgaljka koju ACO na zahtev daje na korišćenje. Izolaciju sigurnosnog žljeba izvode osposobljene firme koje imaju potrebno znanje i opremu za izolaciju velikih fuga. Presek ulaza i presek protočnog dela omogućavaju priključak veoma velikih odvodnih površina pri istovremenoj optimizaciji odvodnih tačaka. Mogu se realizovati veće dužine odvodnjavanja. Tehnika primene i osobine objekta određuju dimenzionisanje.

Za ugaone priključke, priključke u obliku krsta i T-priključke predviđen je element dužine 75 cm. Sabirno okno je tako koncipirano da može primiti i sprovesti velike količine vode.

Čeoni poklopci sa adapterima zaokružuju čitav program.



ACO Monoblock RD 300



ACO Monoblock RD 300 - prikaz sa čeone strane

Oblasti primene

- Poprečno i podužno odvodnjavanje na autoputevima i brzim putevima
- Manipulativne površine pretovarnih skladišta
- Parkirališta za teške kamione na autoputevima
- Aerodromi
- Staze Formule 1



Za sve Monoblock kanale u načelu važi da se površina kanal ne bi trebalo opteretiti čeličnim točkovima ili gusenicama!

Prikaz sistema RD 300

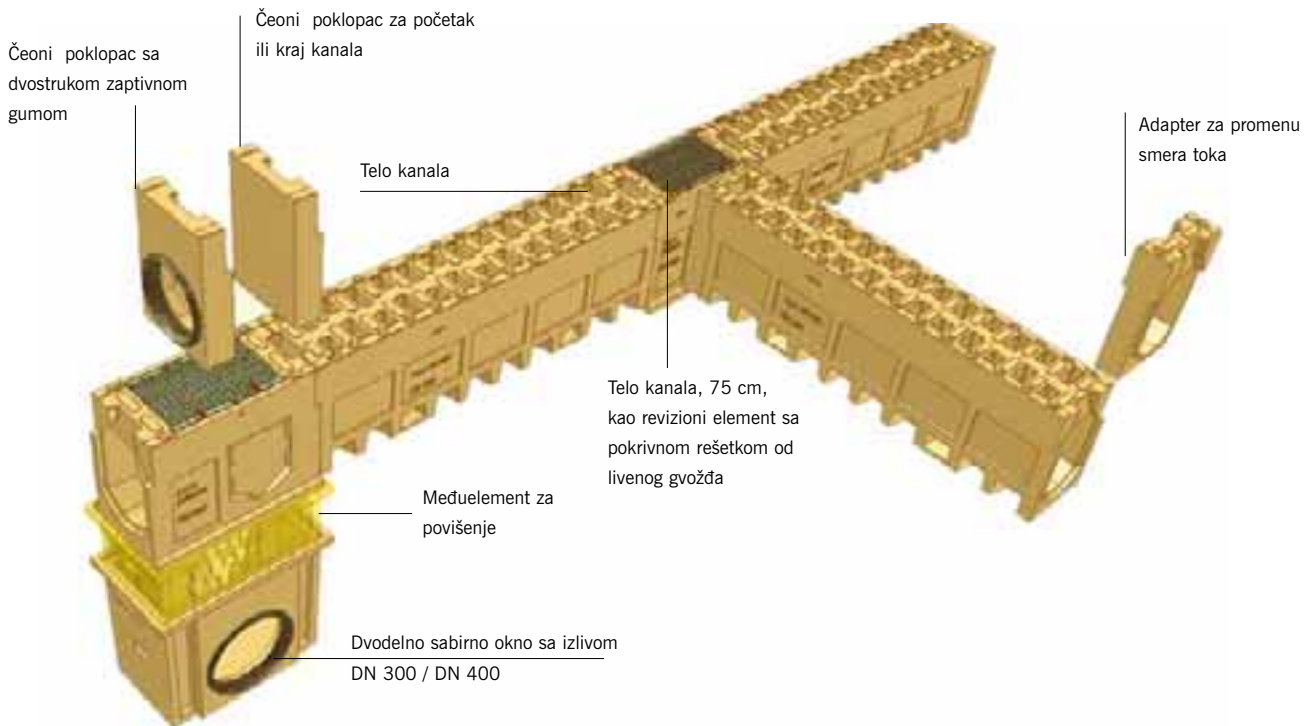

Tehnički podaci RD 300 D

Oznaka/opis	Grad. dužina [cm]	Grad. širina [cm]	Grad. visina [cm]	Masa [kg]	Poprečni presek [cm ² /m]
Kanal RD 300	200	40	59,5	484	800
Kanal sa revizionim oknom	75	40	64,5	219	1511
Višedelno sab. okno DN 300	75	40	134 ¹⁾	373	1511
Višedelno sab. okno DN 400	75	40	134 ¹⁾	373	1511

1) bez meduelementa

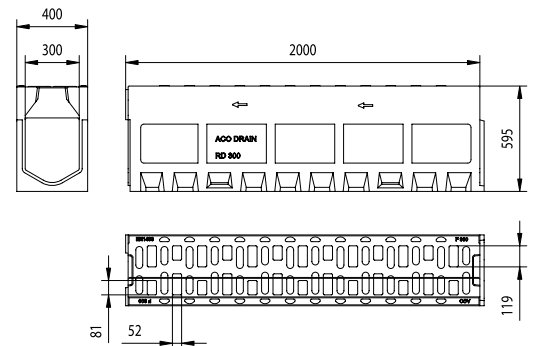

Dimenzije tela Monoblock kanala RD 300, dužine 2,0 m

Sabirno okno RD 300

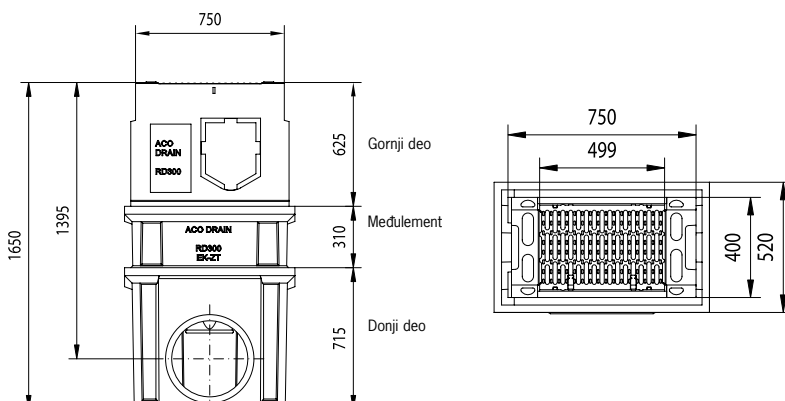

Kombinacija sabirnog okna može se koristiti i bez dodatnog meduelementa za nadvišenje (srednjeg dela) visine 310 mm. Ukupna građevinska visina sabirnog okna bez meduelementa iznosi 1340 mm.

ACO Monoblock PD 100/200 C



ACO Monoblock PD 100 C



ACO Monoblock PD 200 C



Monoblock kanal PD 100 C može se upotrebiti u različitim situacijama

Oblasti primene

- Poprečno i podužno odvodnjavanje na saobraćajnicama, do klase opterećenja C 250
- Parkirališta
- Pešačke zone i otvoreni tržišni centri (javna mesta)
- školska dvorišta
- železnički peroni

Za sve Monoblock kanale u načelu važi da se površina kanala ne bi trebalo opteretiti čeličnim točkovima ili gusenicama!

Kanal kao arhitektonski dizajnerski element

Zahtevi u pogledu odvodnih elemenata, posebno što se tiče dizajna i estetike, postaju sve veći i veći.

Sistem ACO Monoblock kanala ispunjava sve te zahteve. Dizajnom površine, dokazanog sistema kanala S 100 K, postavljeni su najviši standardi kvaliteta i estetike.

Potpuna jednostavnost sistema kanala pored toga dozvoljava potpunu dizajnersku slobodu.

Sistem ACO Monoblock kanala odgovara željama svih ciljnih grupa – od projektanata do trgovaca građevinskim materijalima.



Brzo podizanje revizionih rešetki ACO podizačem za rešetke



Rešetke na revizionim oknima omogućavaju jednostavno čišćenje kanala



Rešetka se postavlja na svoje mesto jednostavnim pritiskom

Prikaz sistema

Sistem Monoblock kanala PD 100 C sastoji se od samo 6 delova.

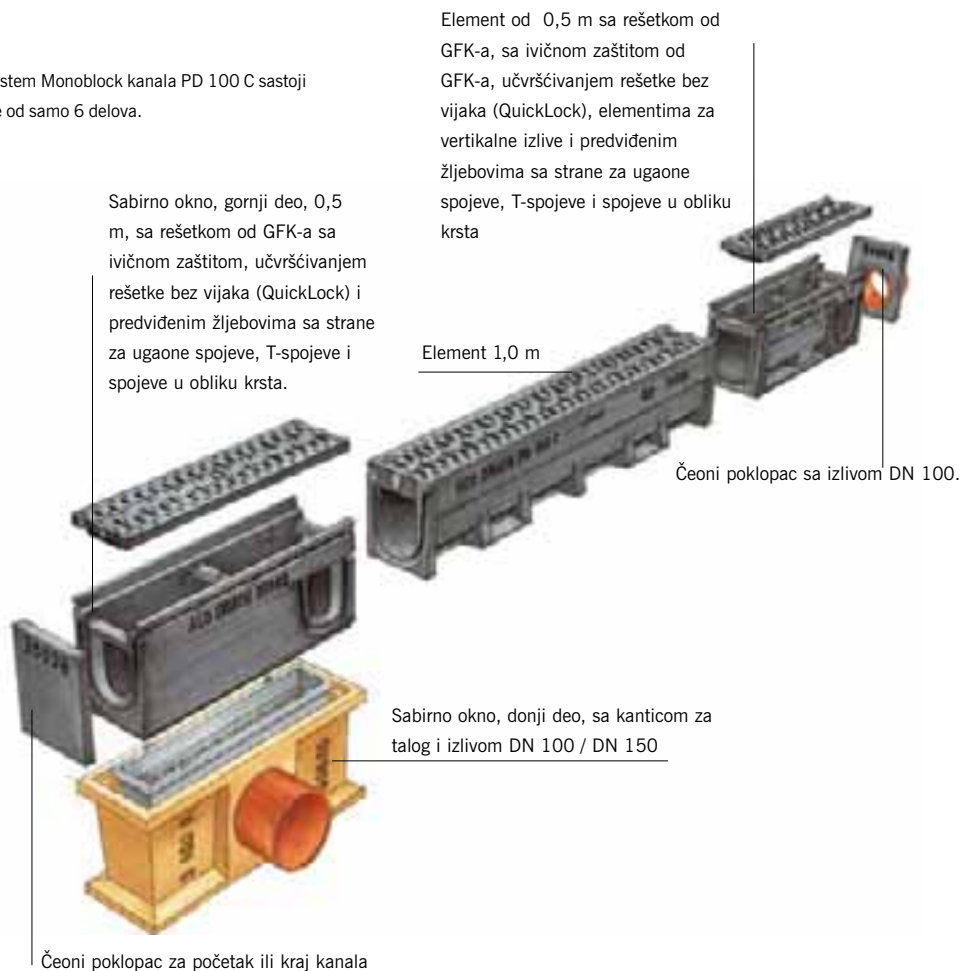

Element od 0,5 m sa rešetkom od GFK-a, sa ivičnom zaštitom od GFK-a, učvršćivanjem rešetke bez vijaka (QuickLock), elementima za vertikalne izlive i predviđenim žljebovima sa strane za ugaone spojeve, T-spojeve i spojeve u obliku krsta

Sabirno okno, gornji deo, 0,5 m, sa rešetkom od GFK-a sa ivičnom zaštitom, učvršćivanjem rešetke bez vijaka (QuickLock) i predviđenim žljebovima sa strane za ugaone spojeve, T-spojeve i spojeve u obliku krsta.

Element 1,0 m

Čeoni poklopac sa izlivom DN 100.

Sabirno okno, donji deo, sa kanticom za talog i izlivom DN 100 / DN 150

Čeoni poklopac za početak ili kraj kanala

GFK = Poliesterska smola, ojačana staklenim vlaknima

Tehnički podaci PD 100/200 C

Oznaka/opis	Grad. dužina [cm]	Grad. širina [cm]	Grad. visina [cm]	Masa [kg]	Poprečni presek [cm ² /m]
Kanal PD 100 C	100	15	20,0	28,5	202
Kanal sa revizionim oknom	50	15	20,0	14	202
Višedelno sab. okno DN 100	50	15	44,0	22	202
Višedelno sab. okno DN 150	50	15	44,0	22	202
Kanal PD 200 C	100	25	32,5	80	524
Kanal sa revizionim oknom	50	25	32,5	49	935
Jednodelno sab. okno DN 150	50	25	65	88	935
Jednodelno sab. okno DN 200	50	25	65	88	935

Sistem Monoblock kanala PD 100 C dobio je medalju za inovacije na GaLaBau sajmu 2000. godine.

Kanal odlikuje:

- značajno povećani kapacitet prihvata i raspodele tereta, čak i po horizontali
- dugoročna funkcionalnost u poređenju sa ranijim kanalima koji su se sastojali od tela kanala i poklopca (rešetke)
- jednostavan način ugradnje u obliku lakog ređanja delova i malog broja različitih elemenata



Optičkom sličnošću sa dokazanim sistemom kanala S 100 K, ispunjeni su i dizajnerski uslovi koje zahteva GaLaBau.

Uputstva za ugradnju

Odvodni, linijski, ACO Monoblock kanal RD 100 do RD 300 je monolitan, bez spojne fuge i za klase opterećenja F 900, u skladu sa DIN EN 1433.

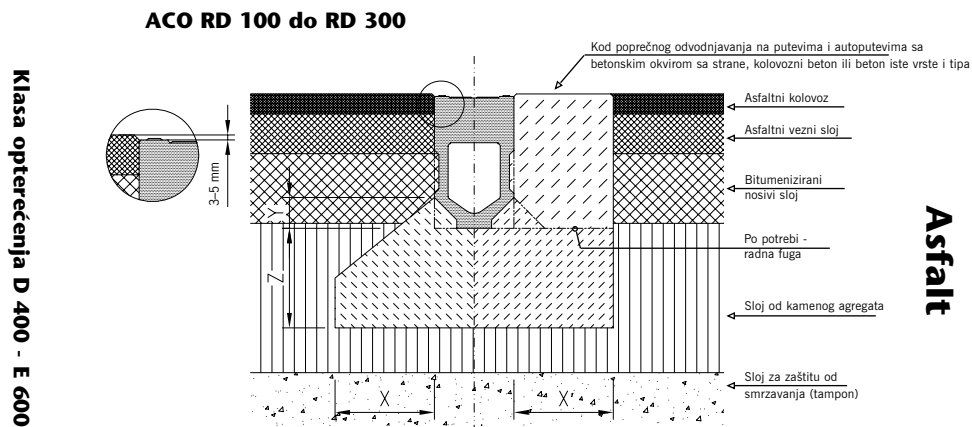

Klasa opterećenja	prema. DIN EN 1433	A 15	B 125	C 250	D 400	E 600	F 900
Min. kvalitet temeljnog betona	prema. DIN 1045-2				MB 25	MB 25	na
	prema. DIN EN 206-1				C 20/25	C 20/25	upit
Dimenzije temelja	[cm]	x			≥ 20	≥ 20	
		y			Gornji rub - sidreni džep		
		z			≥ 20	≥ 20	

Uputstva za ugradnju

Odvodni, linijski, ACO Monoblock kanal PD 100 do PD 200 C je monolitan, proizveden od polimerbetona i predstavlja jedinstvenu celinu.

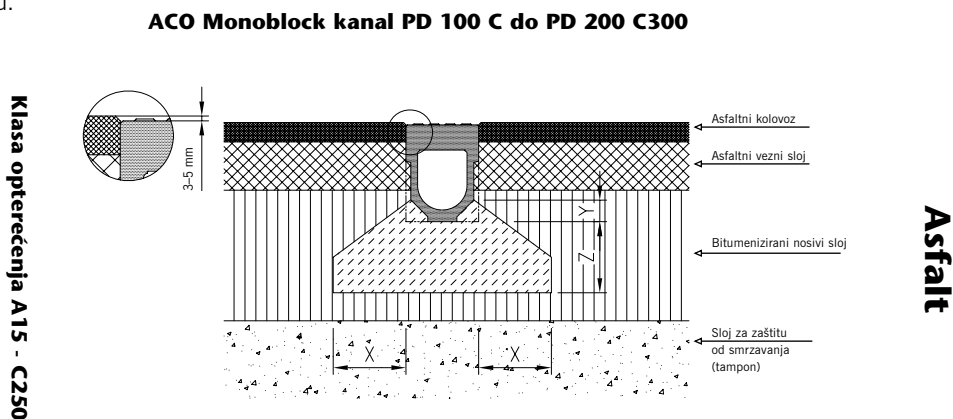

Klasa opterećenja	prema. DIN EN 1433	A 15	B 125	C 250	D 400	E 600	F 900
Min. kvalitet temeljnog betona	prema. DIN 1045-2	MB 15	MB 15	MB 25			
	prema. DIN EN 206-1	C 12/15	C 12/15	C 20/25			
Dimenzije temelja	[cm]	x	≥ 10	≥ 10	≥ 15		
		y	Gornji rub - sidreni džep				
		z	≥ 10	≥ 10	≥ 15		

Za Vaše projekte:

Potražite od nas DVD sa uputstvima i tehničkom dokumentacijom sa tenderskim opisima, Auto CAD datotekama i uputstvima za montažu, kao i katalogima ostalih ACO proizvoda.



ACO Drain - Servis za projektante i izvođače

Stručna ekipa za tehničku podršku kompanije ACO Vam besplatno i u svako vreme stoji na raspolaganju za sva pitanja o detaljima, tačnom hidrauličkom proračunu, listi s delovima, tenderskim opisima, planovima postavljanja, pa sve do individualnog savetovanja na gradilištu.

ACO Drain na Internetu

Informacije o našim proizvodima možete naći na našim internet stranicama www.aco.rs, kao i u našem predstavništvu.



Savetovanje i tehnička podrška

- ■ ■ kanali sa rešetkama za linijsko odvodnjavanje
- ■ ■ separatori naftnih derivata i separatori masti
- ■ ■ slivnici: industrijski, sanitarni, garažni, dvorišni, krovni, ulični
- ■ ■ šaht poklopci
- ■ ■ pumpe i prepumpne stanice
- ■ ■ cevi
- ■ ■ uređaji za prečišćavanje otpadnih voda
- ■ ■ svetlosna okna za podrumске prostore
- ■ ■ program proizvoda za ugradnju „Uradi sam“

ACO
gradjevinski elementi d.o.o.

Mala pruga 39a
11080 Beograd
Srbija
Tel: +381 11 377 77 91
Tel/Fax: +381 11 375 76 18
Fax: +381 11 377 77 94
Mob: +381 63 105 84 83
E-mail: aco@aco.rs